

Пристенные (приточно) - вытяжные зонты ВЗ(П)-5.

Зонты изготавливаются из нержавеющей стали AISI 430 толщиной 1 мм. Оснащаются лабиринтными (жироулавливающими фильтрами). В жиросборник вваривается патрубок (штуцер с трубной резьбой $\frac{3}{4}$ "). Все облицовки зонта свариваются аргоновой сваркой сплошным швом. Вытяжные (приточные) патрубки ввариваются в зонт по желанию Заказчика в счет стоимости зонта. В зонт могут быть встроены светильники. Высота передней панели $h=100$ мм. и может быть изменена по согласованию с Изготовителем.



Таблица зависимости параметров пристенного зонта от **высоты зонта** и **угла наклона фильтров**.

| Обозначение | Мод. | Высота зонта, Н | | | | | | | | |
|----------------|--------|-----------------|------|------|------|------|------|------|------|------|
| | | 200 | | | 250 | | | 300 | | |
| | | ш. в | в. ф | п. с | ш. в | в. ф | п. с | ш. в | в. ф | п. с |
| ВЗ-1;ВЗ-3;ВЗ-5 | 1(60°) | 180 | 130 | 0,02 | 210 | 195 | 0,04 | 240 | 250 | 0,05 |
| | 2(45°) | 250 | 180 | 0,03 | 300 | 250 | 0,05 | 350 | 320 | 0,06 |

Продолжение таблицы

| Обозначение | Мод. | Высота зонта, Н | | | | | | | | |
|----------------|--------|-----------------|------|------|------|------|------|------|------|------|
| | | 350 | | | 400 | | | 450 | | |
| | | ш. в | в. ф | п. с | ш. в | в. ф | п. с | ш. в | в. ф | п. с |
| ВЗ-1;ВЗ-3;ВЗ-5 | 1(60°) | 270 | 310 | 0,07 | 310 | 370 | 0,08 | 340 | 430 | 0,09 |
| | 2(45°) | 400 | 390 | 0,08 | 450 | 460 | 0,1 | 500 | 530 | 0,12 |

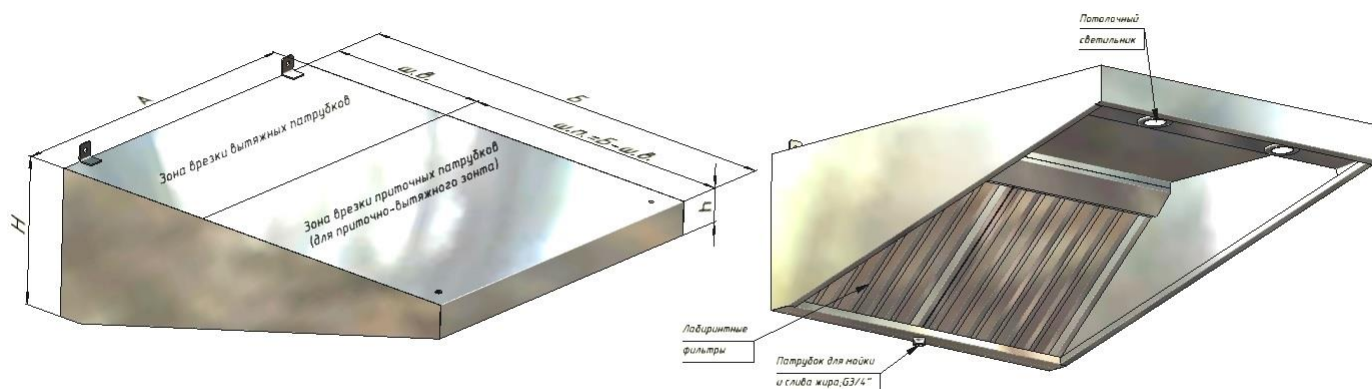
Продолжение таблицы

| Обозначение | Мод. | Высота зонта, Н | | | | | | | | |
|----------------|--------|-----------------|------|------|------|------|------|------|------|------|
| | | 500 | | | 550 | | | 600 | | |
| | | ш. в | в. ф | п. с | ш. в | в. ф | п. с | ш. в | в. ф | п. с |
| ВЗ-1;ВЗ-3;ВЗ-5 | 1(60°) | 380 | 490 | 0,1 | 420 | 550 | 0,11 | 460 | 620 | 0,12 |
| | 2(45°) | 535 | 590 | 0,13 | 600 | 670 | 0,14 | 650 | 740 | 0,15 |

Сопротивление лабиринтного фильтра при расходе воздуха 500 м^3 , - 70 Па/м^2 .

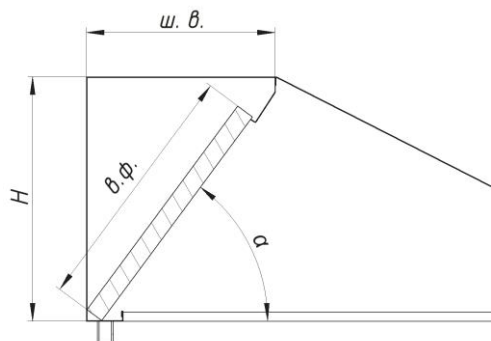

Расшифровка сокращений принятых в таблице:
 Мод. – модификация зонта в зависимости от угла наклона фильтров: 1 ~ 60°, 2 ~ 45° ;
 ш. в – ширина вытяжной зоны зонта, мм;
 в. ф – высота фильтра для расчета суммарной площади фильтров, мм;
 п. с – размер проходного сечения 1-го погонного метра лабиринтных фильтров, м²;